

# ПАСПОРТ



**led MIRROR    SHOWER box**  
інтер'єрні дзеркала та душові кабінки



# **CRYSTAL slim** **SPORTING slim**

**душова кабіна**

Інструкція по монтажу

В інструкції наведений приклад монтажу  
правого варіанта

## ШАНОВНИЙ ПОКУПЕЦЬ!

Ми дякуємо Вам за придбання Душової kabіни ТМ Liberta та впевнені, що вона виправдає всі Ваші очікування.

Душова kabіна може використовуватися як в побутових, так і в комерційних умовах. У будь-якому випадку, її монтування буде простим та безпечним, а ви користування принесе задоволення та користь для здоров'я Вам та Вашій сім'ї.

Придбаний Вами виріб виготовлений відповідно до сучасних європейських технічних стандартів, відповідає необхідним будівельним і санітарним нормам, адаптовано для експлуатації в Україні.

Будь ласка, уважно ознайомтесь з цією інструкцією по монтуванню та експлуатації Душової kabіни, для забезпечення виробу максимально зручного та ефективного монтування, використання та обслуговування.

Компанія-виробник ТМ Liberta лише за собою право не повідомляти користувача про внесення якісних змін до конструкції виробу. У разі виникнення питань щодо сервісного обслуговування, монтування або інших консультацій щодо виробів ТМ Liberta, просимо звертатися до служби підтримки за контактами які вказані на обкладинці паспорту.

**Дякуємо за Ваш вибір!**

### УВАГА!

Монтування Душової kabіни повинне виконуватись фахівцями з відповідною кваліфікацією та досвідом роботи з гартованим склом та скляними виробами.

Монтувальник повинен забезпечити власну безпеку під час роботи зі склом (захисні окуляри, рукавиці, відповідна одяг, взуття, тощо).

Для монтування Душової kabіни використовувати санітарний нейтральний силікон.

Торці та кути скла є найбільш вразливими ділянками. Категорично заборонено допускати найменші удари у ці ділянки під час монтування.

Перед початком монтування необхідно уважно ознайомиться з даною інструкцією та перевірити комплектність і цілісність виробу.

У разі, якщо замовлена душова kabіна має захисне покриття скла (у назві виробу є слово ЗАХИСТ), перед початком монтування необхідно впевнитися, що усі внутрішні поверхні скла (які будуть всередині душової kabіни) помічені стікером «ЗАХИСНЕ ПОКРИТТЯ». Стікер знаходиться у верхній частині скла. У разі, якщо у назві виробу є слово ЗАХИСТ, а внутрішня поверхня скла не має стікера, душову kabіну не встановлювати. Одразу звернутися до компанії виробника.

Компанія-виробник ТМ Liberta не несе відповідальності за дефекти, виявлені на вже встановлених виробках.

Перед монтуванням обов'язково перевірити, чи відповідає вигляд, розміри і колір виробу Вашим побажанням.

У випадку, якщо Душова kabіна доставлена з холодного середовища в тепле приміщення, монтаж проводити через деякий час, щоб виріб прийняв температуру приміщення.

Душова kabіна призначена для побутового використання усередині приміщення.

Елементи упаківки комплектації Душової kabіни (пластикові куточки, металеві скріпки, інші предмети) можуть бути потенційно небезпечні для дітей, тому відразу ж після монтування Душової kabіни приберіть їх в недоступне для дітей місце.

Регулярно, з періодичністю не менше одного разу на шість місяців, проводьте зовнішній огляд душової kabіни, підтягніть усі кріплення. У випадку некоректної роботи будь якого механізму, негайно повідомте виробника зручним для вас засобом.

Довговічність та герметичність встановленої душової kabіни залежить від рівності стін, підлоги, кута дотику стіни з підлогою, кваліфікації монтувальника, якістю виконаних ним робіт. Обов'язково, задля власної безпеки та гарантії виконаних монтувальних робіт, вимагайте у монтувальника складання Акту виконаних робіт.

Компанія-виробник ТМ Liberta не несе будь якої відповідальності перед покупцем за якість виконаних робіт третьою стороною: послуги транспортування та вантажників, послуги монтування, клінінгу та інші послуги не пов'язані з компанією виробником.

У разі нерозбірливого друку інструкції з монтування, рекомендуємо завантажити цифрову версію інструкції зі сторінки з назвою моделі виробу на сайті WWW.LIBERTA.UA.

Дотримуйтеся умов гарантії.

### ЗАБОРОНЕНО!

Встановлювати Душову kabіну без використання захисних засобів власної безпеки (окуляри, рукавиці, одяг, взуття, тощо).

Встановлювати Душову kabіну на вулиці. Використовувати Душову kabіну не за призначенням.

Чистити Душову kabіну абразивними, агресивними миючими засобами або миючими засобами до складу яких входять агресивні кислоти.

Використовувати засоби для догляду за фурнітурою та нержавіючою сталлю які не призначені для цього.

Користуватися миючими засобами що містять ацетон, аміак, органічні розчинники та дезінфікуючі засоби що містять формальдегід та сполуки хлору.

### ПОВСЯКДЕННИЙ ДОГЛЯД.

Використовуйте спеціалізовані миючі засоби та м'яку тканину. Слідкуйте інструкціям виробників засобів для прибирання Душової kabіни.

Для поліровки і наведення блиску користуйтеся спеціально призначеними для цього засобами.

Осад і наліт, що залишаються від води, з поверхні kabіни краще видалити спеціалізованими засобами або змочивши м'яку тканину в теплом лимонному соці або оцті.

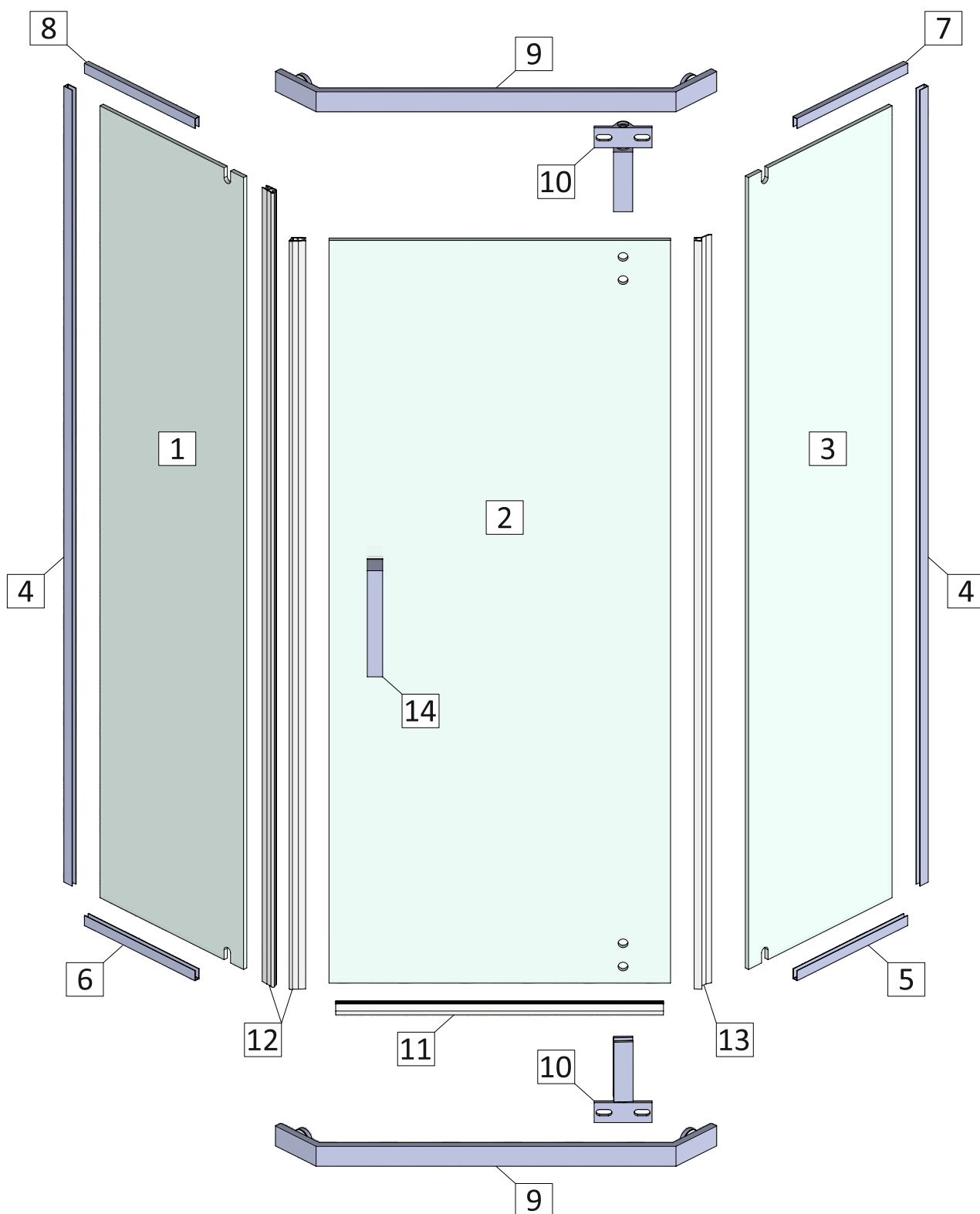

Металеві частини Душової kabіни легко протріть м'якою вовняною тканиною.

# Душова кабіна CRYSTAL slim, SPORTING slim



# СПЕЦИФІКАЦІЯ

## Душова кабіна CRYSTAL slim, SPORTING slim

| №   | Позначення  | Найменування                               | Шт  |
|-----|---|--|-----|
| 1   |    | скло                                       | 1   |
| 2   |   |  | 1   |
| 3   |   |  | 1   |
| 4   |    | стіновий профіль                           | 2   |
| 5   |    | підлоговий профіль<br>(права бічна стінка) | 1   |
| 6   |    | підлоговий профіль<br>(ліва бічна стінка)  | 1   |
| 7** |    | верхній профіль<br>(права бічна стінка)    | 1   |
| 8** |    | верхній профіль<br>(ліва бічна стінка)     | 1   |
| 9   |    | тримач осьовий 135°                        | 2   |
| 10  |   | петля осьова                               | 2   |
| 11  |  | ущільнювач з відливом                      | 1   |
| 12  |  | магнітний ущільнювач                       | 2   |
| 13  |  | ущільнювач                                 | 1   |
| 14* |  | ручка рейлінг                              | 1   |
| 15  |  | дюбель 5x25*                               | 20* |
| 16  |  | шуруп 3x35*                                | 20* |
| 17  |  | прозора підкладка 2мм                      | 8   |
| 18  |  | шаблон ПВХ<br>30x108x10мм                  | 2   |

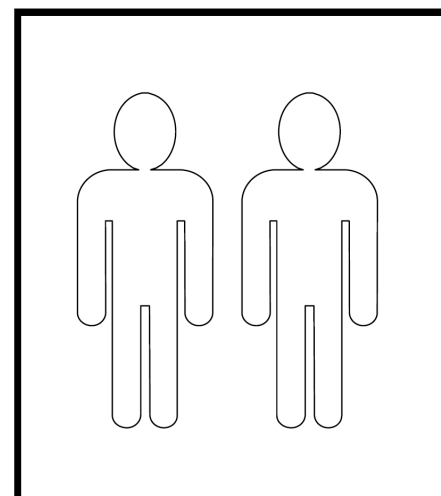
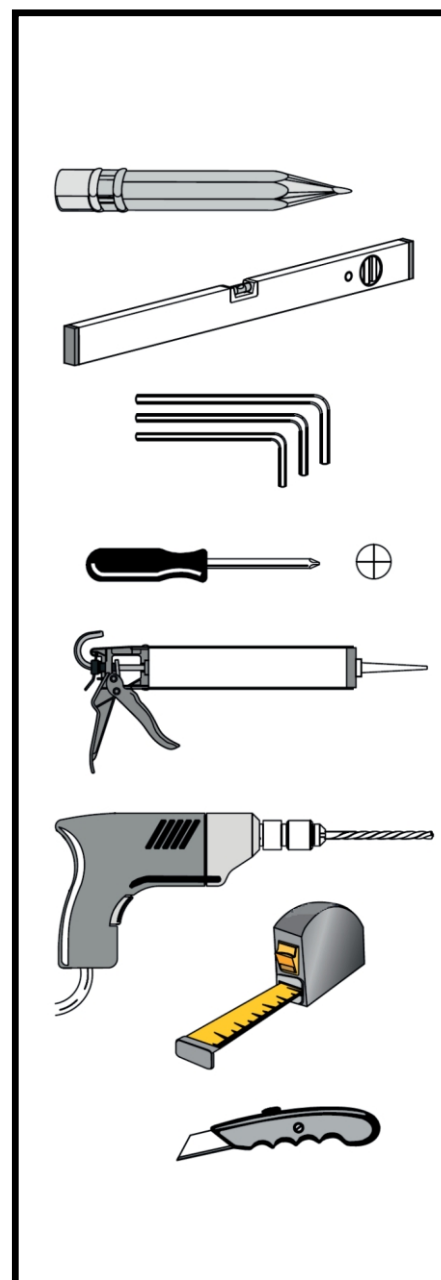

\* залежить від обраної комплектації

\*\* для душової кабіни SPORTING slim

## 1. Встановлення бічних стінок.

1.1. Виконайте розмітку контурів душової kabіни на підлозі (мал.1). Розміри габаритів зазначені в назві виробу на етикетці упаковки.

Наприклад, якщо ви придбали душову kabіну з назвою *Душова kabіна Liberta "CRYSTAL slim", прозора, габарит 900Lx1200R, стінка 732Lx432R, двері 660 R, рейлінг 225 вертикаль, h 2000* — це означає, що габарит L (лівий) становить 900 мм, габарит R (правий) становить 1200 мм.

Розмітку контурів виконайте під кутом  $90^\circ$  до стін. Кут у місці перетину контурів повинен становити  $90^\circ$ .

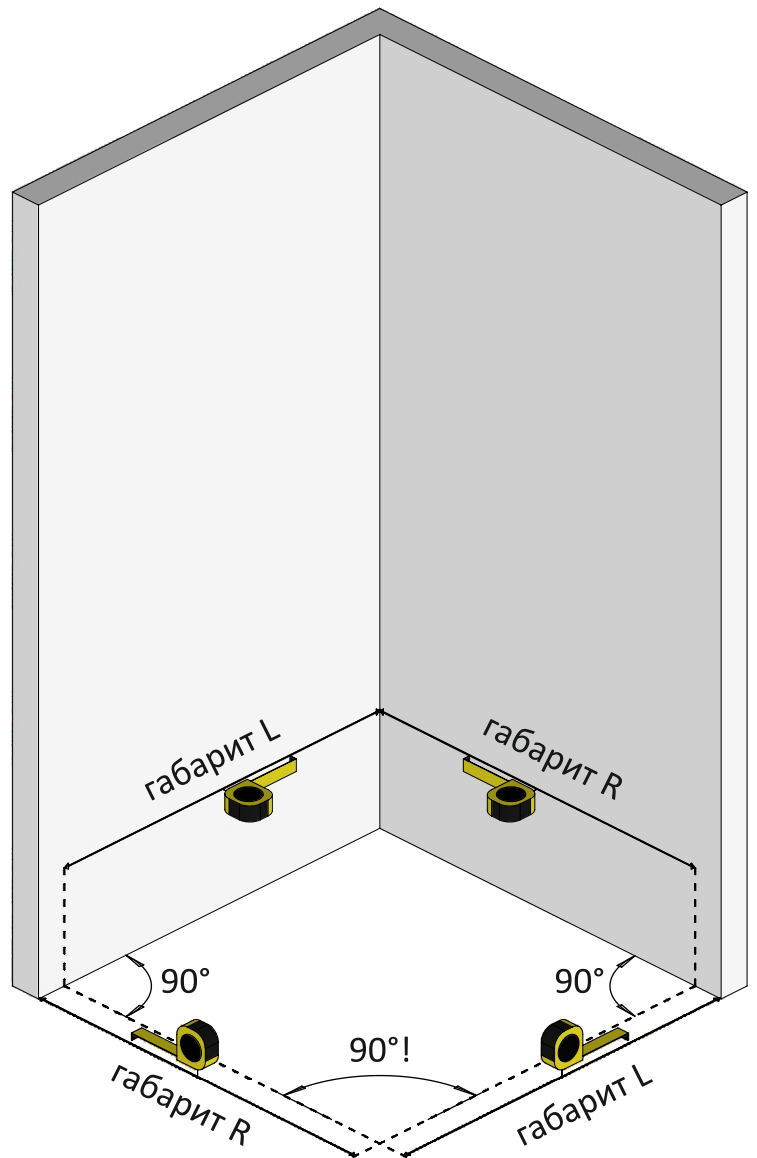

мал. 1  
(вигляд спереду)

1.2. Розберіть тримач осьовий №9 (мал. 2).



мал. 2

1.3. Визначте підлоговий профіль №5 правої бічної стінки. Його довжина дорівнює: ЛІВИЙ габарит Вашої душової kabіни, що вказаний у назві, яку можна побачити на етикетці упаковки, відняти 546мм.

Наприклад, якщо ви придбали душову kabіну з назвою *Душова kabіна Liberta "CRYSTAL slim" прозора, габарит 900Lx1200R, стінка 732Lx432R, двері 660 R, Рейлінг 225 вертик, h 2000* — це означає, що довжина підлогового профілю №5 дорівнює  $900-546=354$ мм.

Вставте профіль №5 у шаблон ПВХ №18. Інший край профілю упріть у внутрішній кут тримача №9. Забезпечте щільне прилягання зовнішньої стінки профілю до внутрішньої сторони тримача №9. Аналогічно встановіть профіль №6.

Розмістіть зібрану конструкцію на підлозі так, щоб зовнішні сторони профілів №5 та №6 співпадали з нанесеним контуром, а шаблони ПВХ №18 щільно прилягали до стін (мал. 3).

Якщо контур на підлозі співпадає із зовнішніми сторонами профілів, переходьте до наступного пункту. Якщо ні — це означає, що кут між стінами не дорівнює 90°. У такому випадку відмітьте фактичне положення профілів на підлозі.

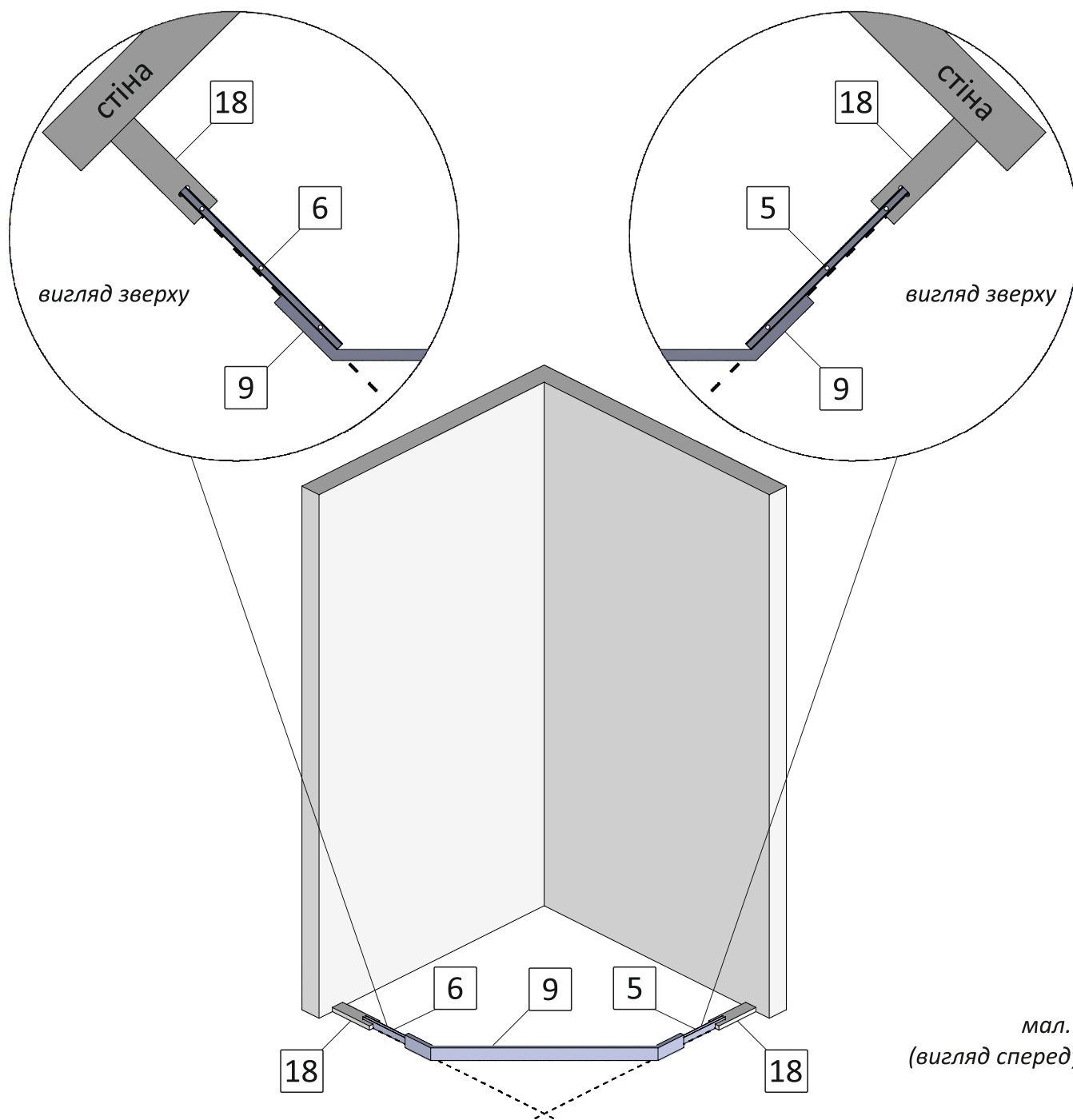

мал. 3  
(видяд спереду)

1.4. Відставте у сторону профілі №5, №6, тримач №9 та шаблони ПВХ №18. Притисніть стіновий профіль №4 до стіни та до підлоги, розмістивши зовнішню сторону стінового профілю №4 на нанесеній розмітці. За допомогою рівня забезпечте **виключно вертикальне!** положення стінового профілю. Відмітьте його положення на стіні крізь отвори на ньому (мал. 4).

Аналогічні дії виконайте для стінового профілю №4 лівої бічної стінки.

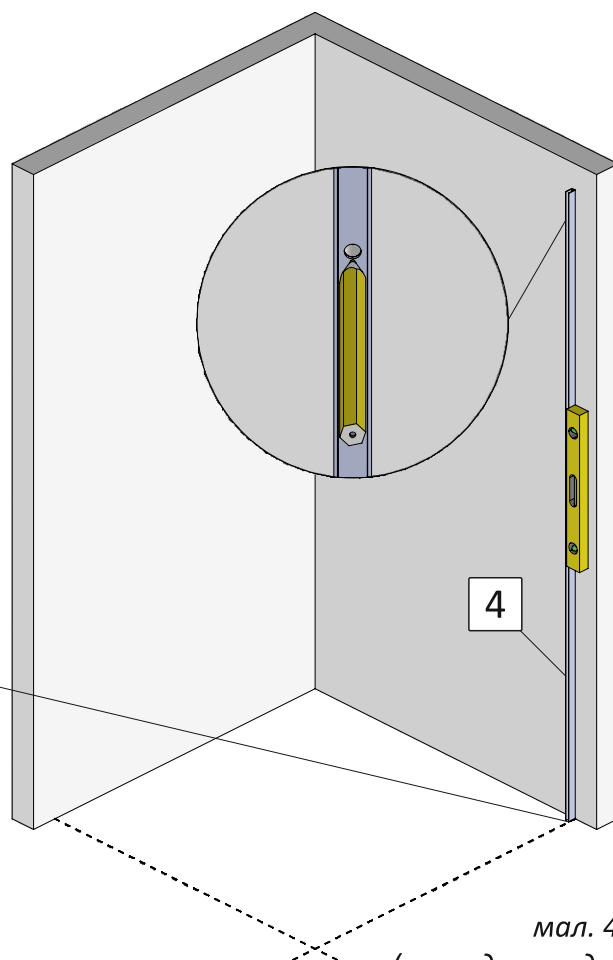
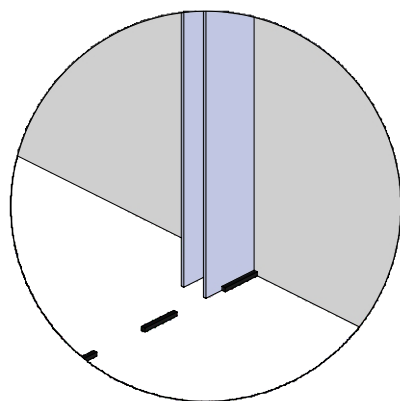

мал. 4  
(вигляд спереду)

1.5. Виконайте свердління отворів у стіні діаметром 5мм глибиною 35-40мм. Вставте у підготовлені отвори дюбелі №15 (мал. 5).

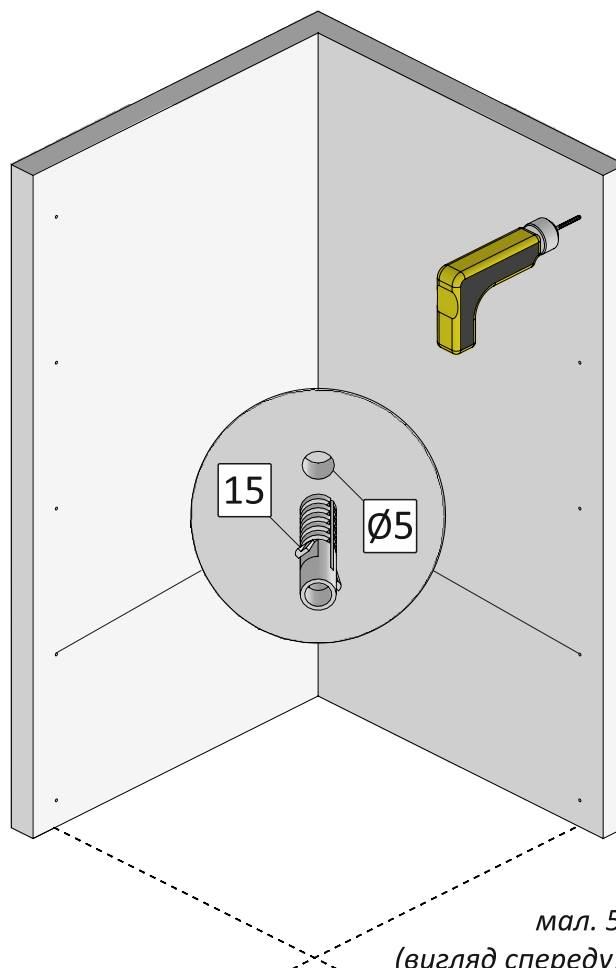

мал. 5  
(вигляд спереду)

1.6. Нанесіть на нижню сторону стінового профілю №4 прозорий силікон (для душової kabіни у чорному профілі — чорний силікон). За допомогою шурупів №16 закріпіть профіль до стіни (мал. 6).

Аналогічні дії виконайте для стінового профілю №4 лівої бічної стінки.

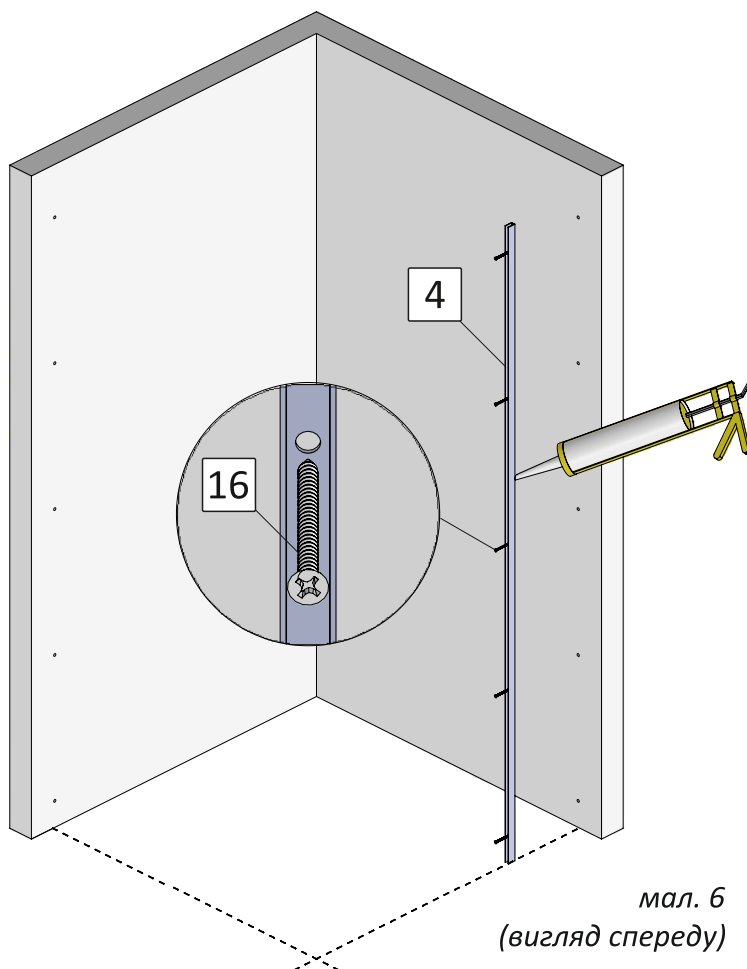

1.7. Притисніть підлоговий профіль №5 до встановленого стінового профілю №4, розмістивши зовнішню сторону підлогового профілю №5 на нанесеній розмітці. Відмітьте його положення на підлозі крізь отвори на ньому (мал. 7).

Аналогічні дії виконайте для підлогового профілю №6 лівої бічної стінки.

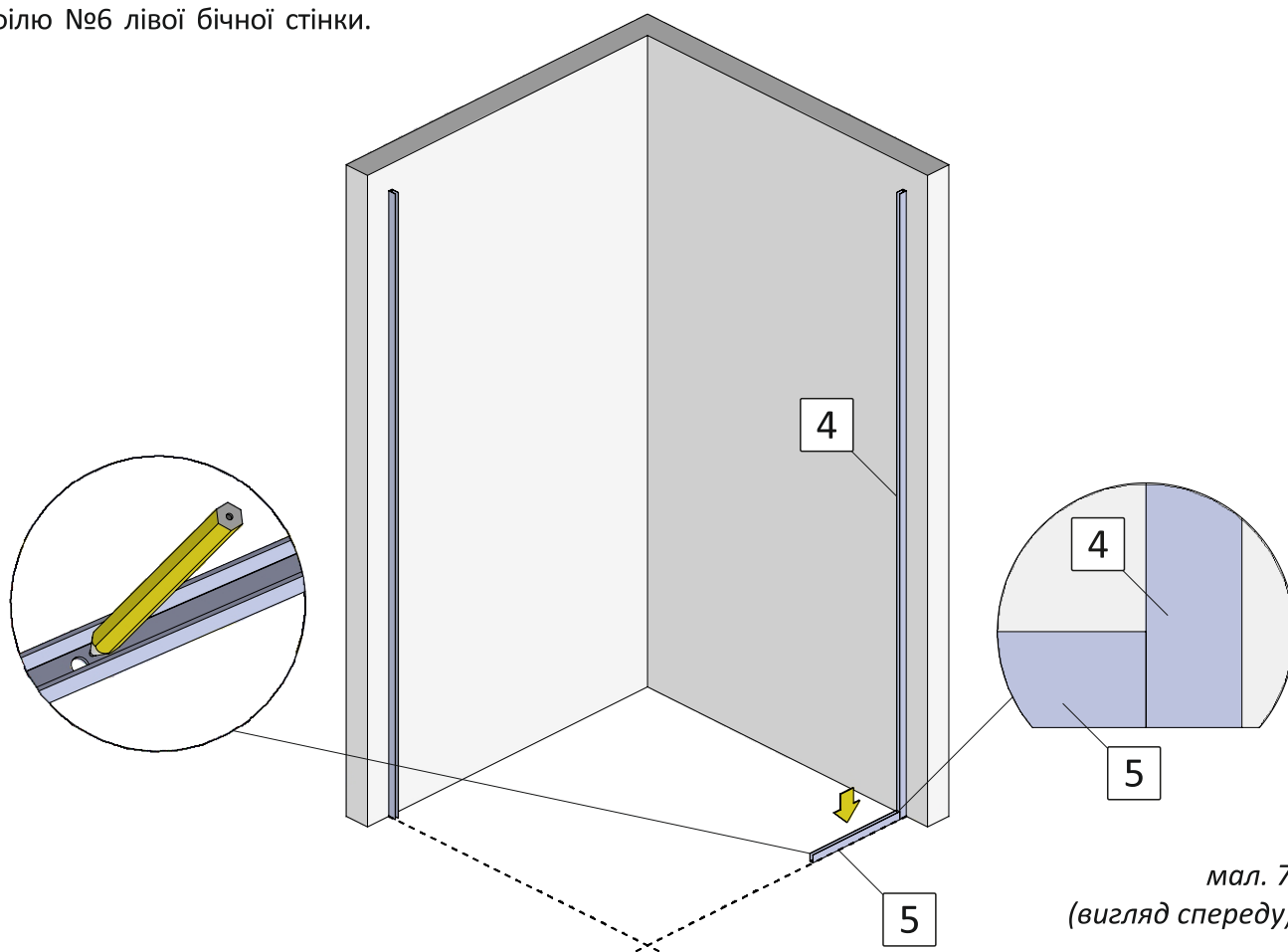

1.8. Виконайте свердління отворів у підлозі діаметром 5мм глибиною 35-40мм. Вставте у підготовлені отвори дюбелі №15 (мал. 8).

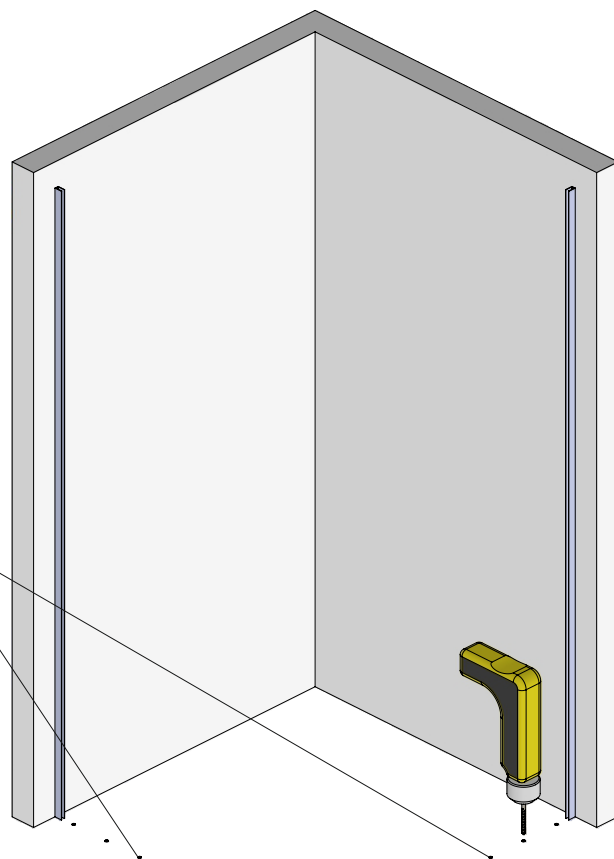
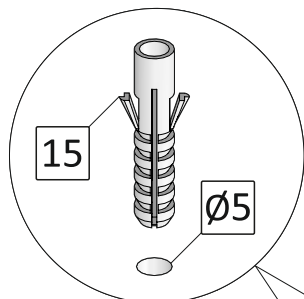

1.9. Нанесіть на нижню сторону підлогового профілю №5 прозорий силікон (для душової kabіни у чорному профілі — чорний силікон).

За допомогою шурупів №16 закріпіть профіль до підлоги (мал. 9).

Аналогічні дії виконайте для підлогового профілю №6 лівої бічної стінки.

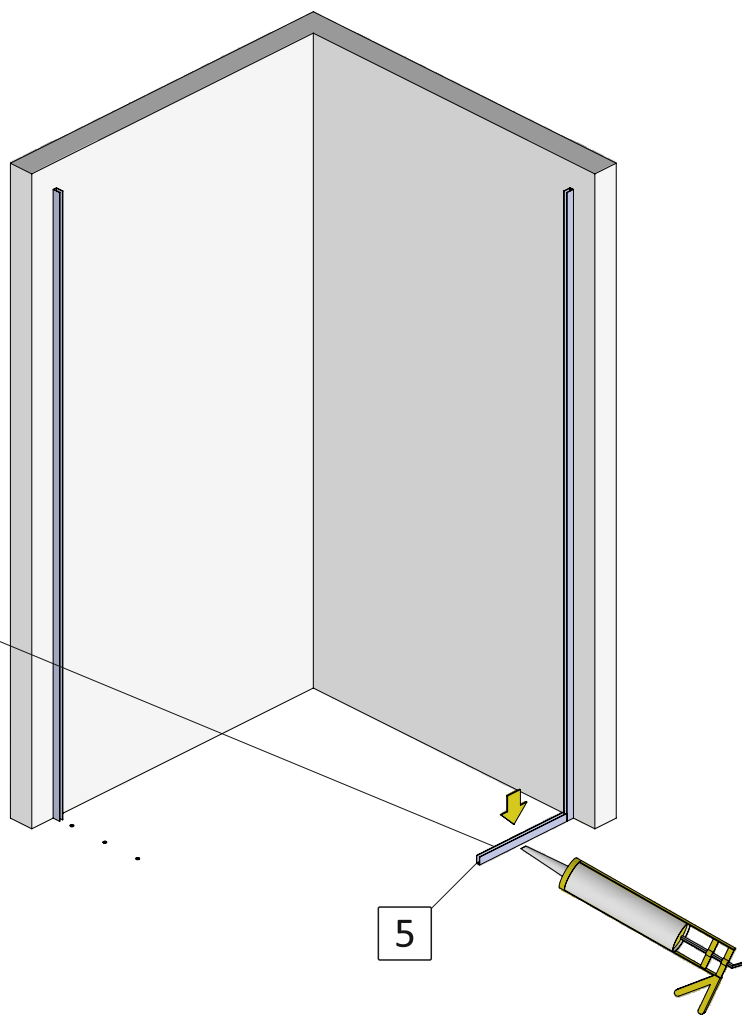
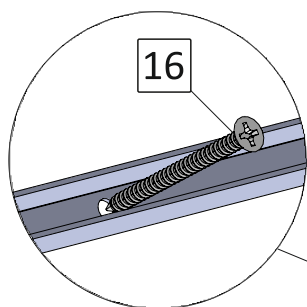

мал. 8  
(вигляд спереду)

мал. 9  
(вигляд спереду)

1.10. Усередину встановлених профілів №4 та №5 нанесіть суцільний шар силікону. Кількість силікону має бути такою, щоб при встановленні скла у профілі силікон заповнив усі можливі пустоти між склом та профілями (мал. 10).

Рекомендуємо підібрати колір силікону відповідно до кольору профілів.

1.11. Визначте скло №3 правої бічної стінки. Його ширина дорівнює: ЛІВИЙ габарит Вашої душової kabіни, що вказаний у назві, яку можна побачити на етикетці упаковки, відняти 485мм. Наприклад, якщо ви придбали душову kabіну з назвою Душова kabіна Liberta "CRYSTAL slim" прозора, габарит 900Lx1200R, стінка 732Lx432R, двері 660 R, Рейлінг 225 вертик, h 2000 — це означає, що ширина скла №3 дорівнює  $900-485=415$ мм.

У разі, якщо душова kabіна має захисне покриття скла (у назві виробу є слово ЗАХИСТ), переконайтеся в тому, що сторона скла із захисним покриттям знаходиться всередині душової kabіни (ця сторона помічена стікером «ЗАХИСНЕ ПОКРИТТЯ»). У разі, якщо у назві виробу є слово ЗАХИСТ, а внутрішня поверхня скла не має стікера, душову kabіну не встановлювати. Одразу звернутися до компанії-виробника.

Вставте скло №3 у профілі №4 та №5. Притисніть до стіни. Зовнішній торець скла має виступати за підлоговий профіль №5 на 52мм та бути на відстані 3мм від підлоги (мал. 11).

За допомогою рівня забезпечте **виключно вертикальне!** положення скла №3.

За необхідності регулювання положення скла використовуйте додаткові прозорі підкладки №17.

Аналогічні дії, прописані в пунктах 1.10 та 1.11, виконайте для встановлення скла №1 лівої бічної стінки.

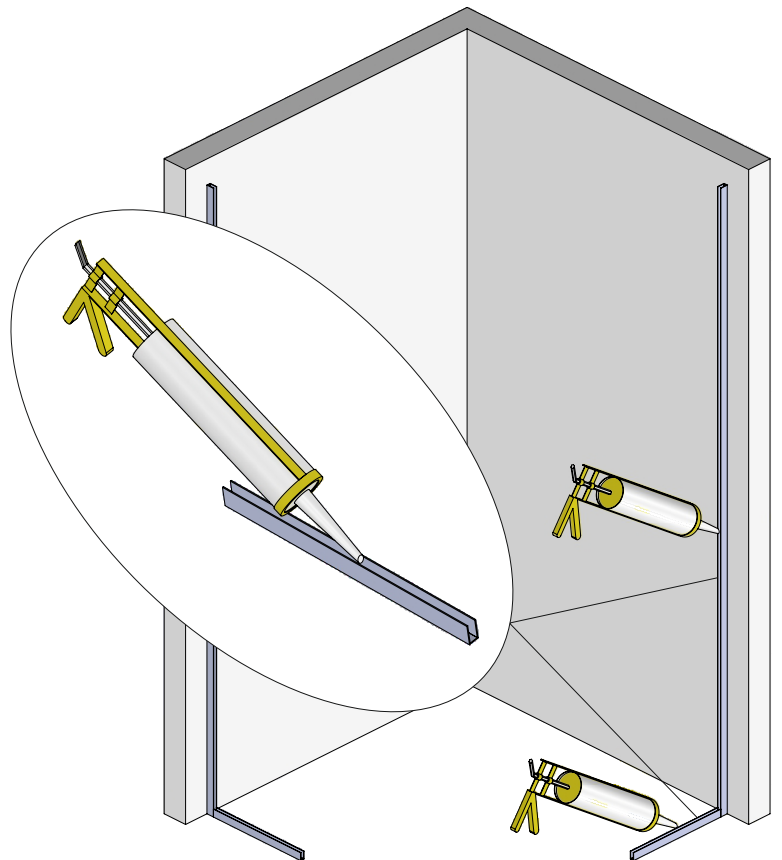

мал. 10  
(вигляд спереду)

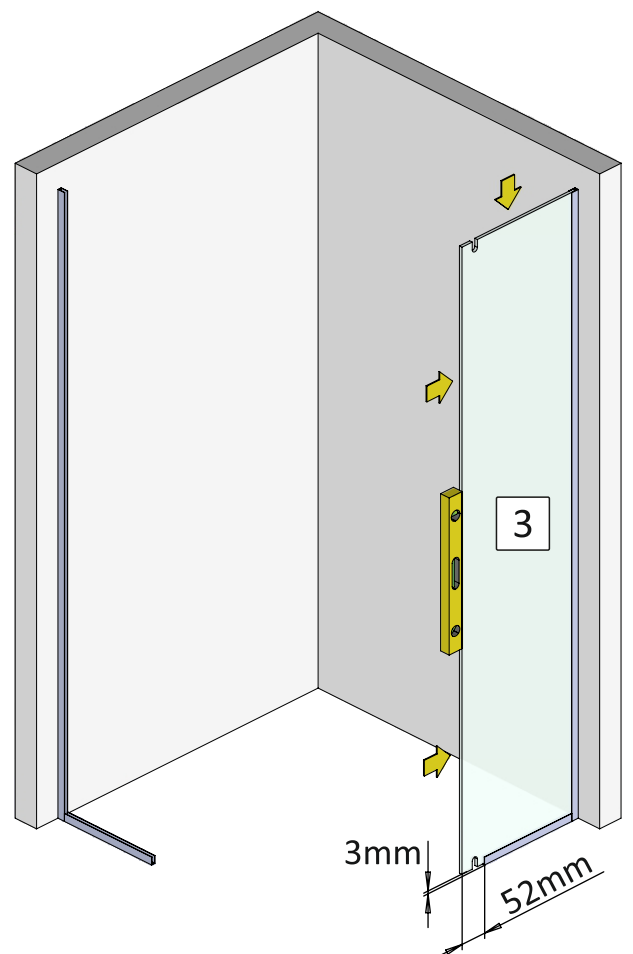

мал. 11  
(вигляд спереду)

## 2. Встановлення осьових тримачів.

2.1. Встановіть на торець лівої бічної стінки №1, в один рівень з верхнім та нижнім краєм скла, магнітний ущільнювач №12 (більшої довжини) (мал. 12).

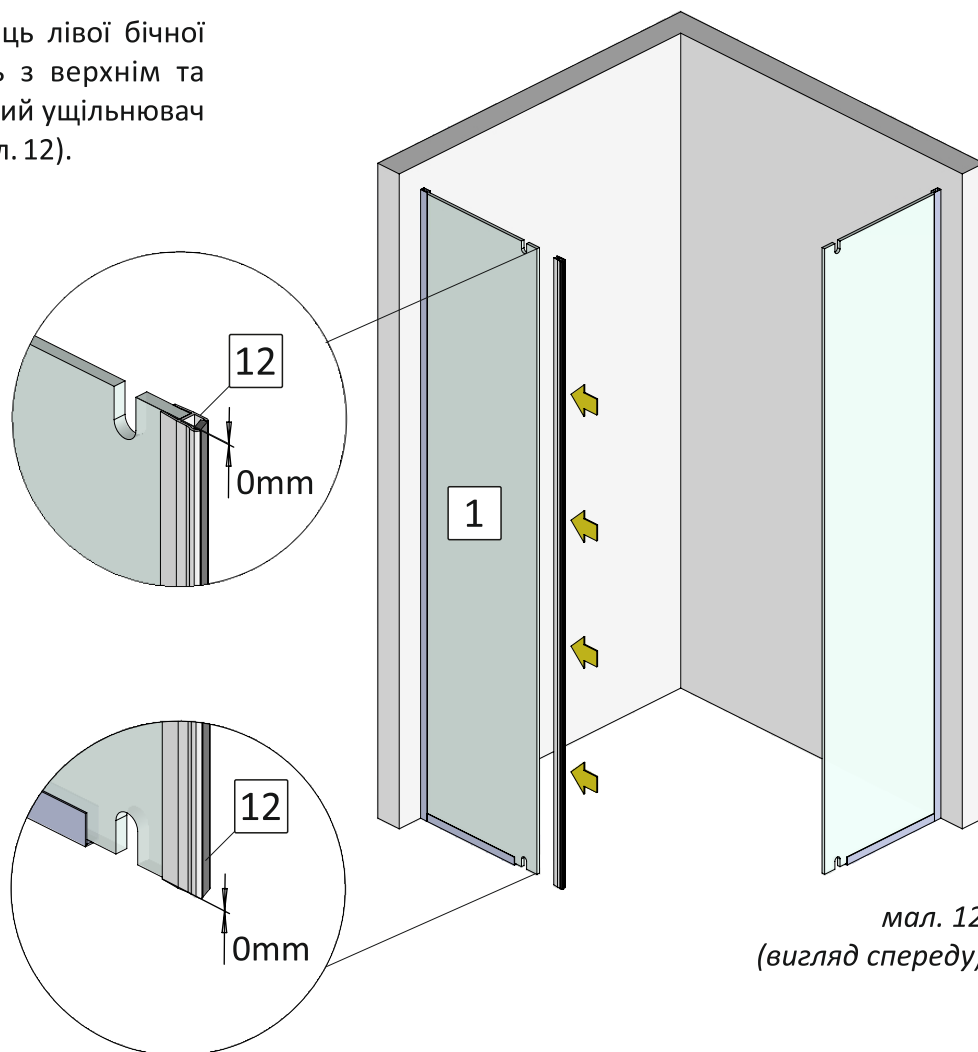

2.2. Нанесіть на нижню сторону тримача №9 прозорий силікон (для душової kabіни у чорному профілі — чорний силікон) (мал. 13).

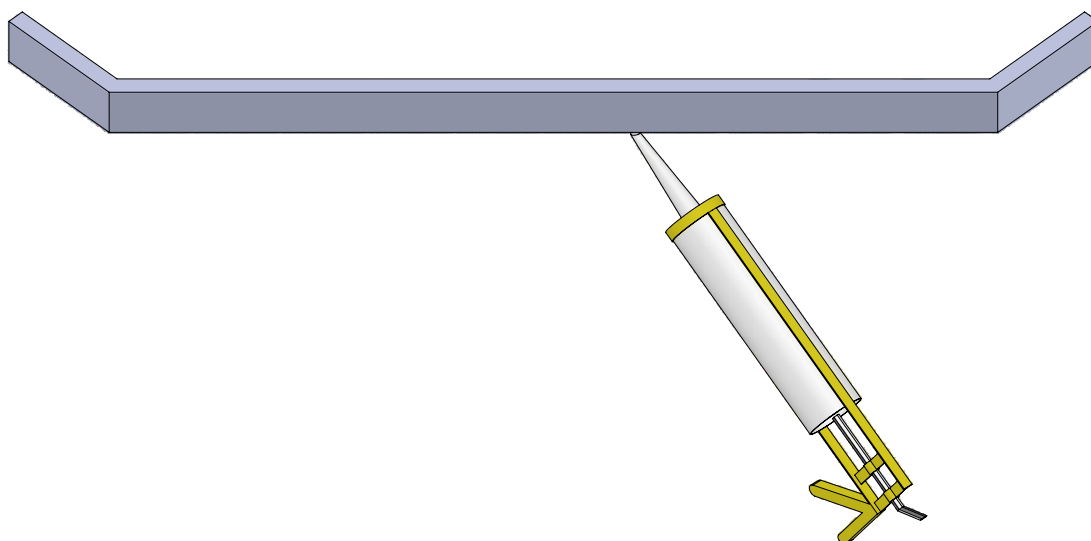

мал. 13

2.3. Розмістіть тримач №9 на підлозі впритул до встановлених профілів №5 та №6. За допомогою шестигранника закріпіть тримач №9 до лівої та правої бічної стінки через вирізи у склі (мал. 14).

Зверніть увагу на сторону розташування кріплення для петлі!

Зверніть увагу на наявність однієї прокладки з зовнішньої сторони скла, та двох прокладок з внутрішньої сторони скла!

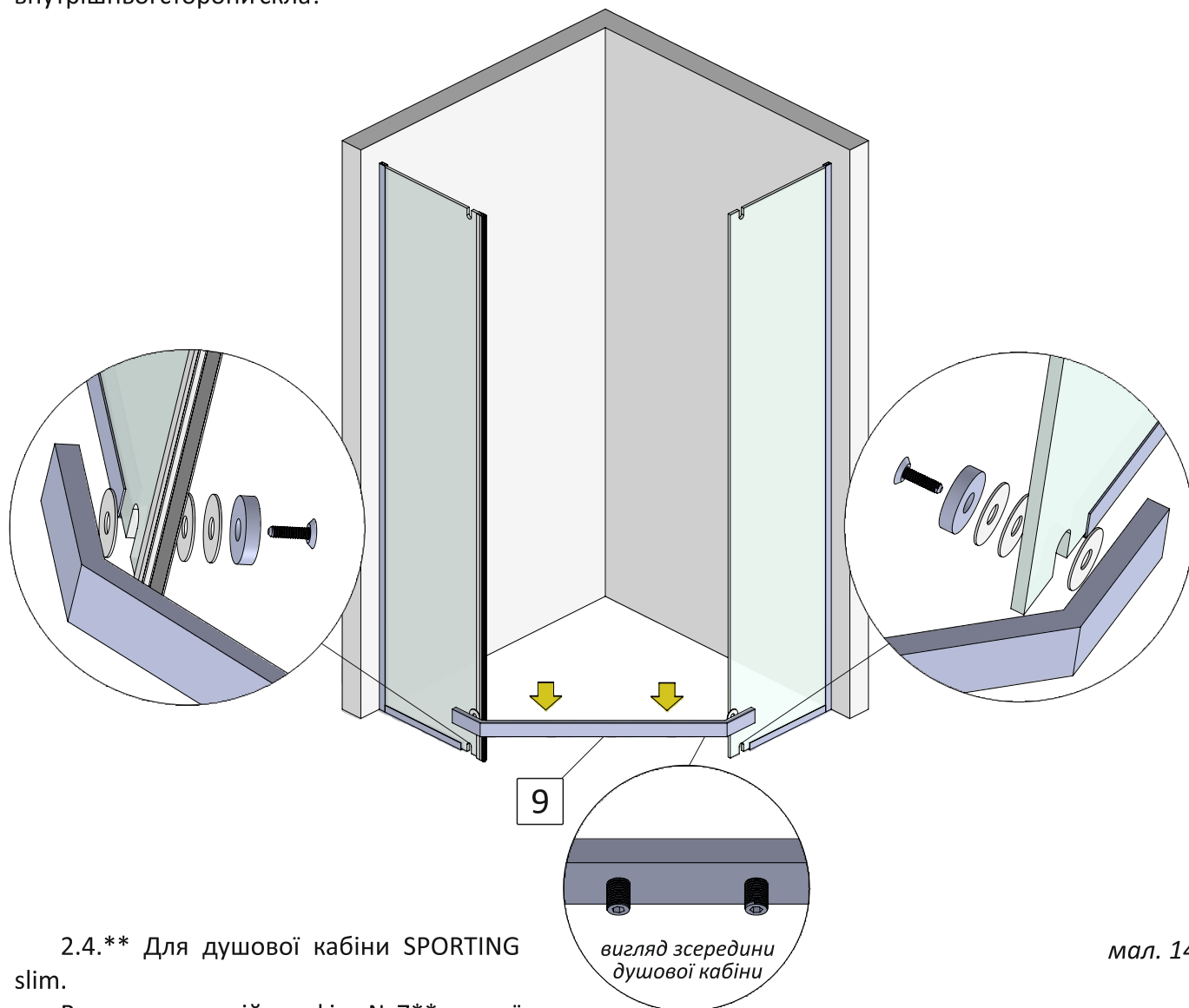

мал. 14

2.4.\*\* Для душової kabіни SPORTING slim.

Визначте верхній профіль №7\*\* правої бічної стінки. Довжина верхнього профілю №7\*\* дорівнює довжині встановленого підлогового профілю №5.

Визначте верхній профіль №8\*\* лівої бічної стінки. Довжина верхнього профілю №8\*\* дорівнює довжині встановленого підлогового профілю №6.

Усередину верхніх профілів №7\*\* та №8\*\* нанесіть суцільний шар силікону. Кількість силікону має бути такою, щоб при встановленні скла у профіль, силікон заповнив усі можливі пустоти між склом і профілем (мал. 15).

Рекомендуємо підібрати колір силікону відповідно до кольору профілів.

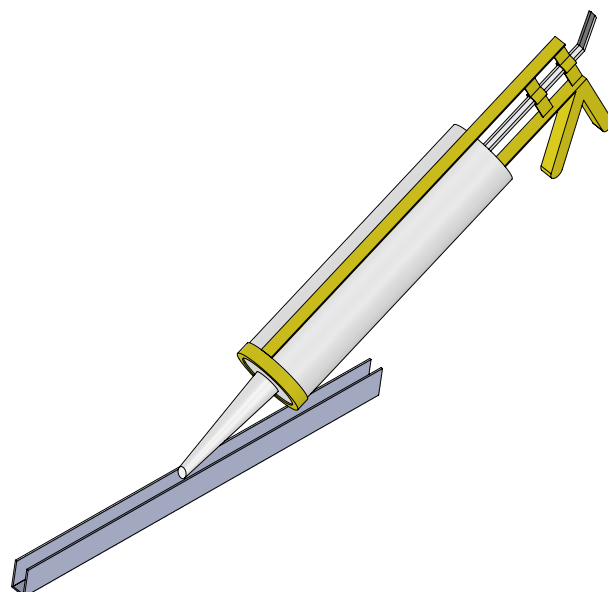

мал. 15

2.5.\*\* Для душової kabіни SPORTING slim.

Одягніть (приклейте) верхній профіль №7\*\* на верхній торець скла №3 правої бічної стінки, впритул та в один рівень зі стіновим профілем №4.

Одягніть (приклейте) верхній профіль №8\*\* на верхній торець скла №1 лівої бічної стінки, впритул та в один рівень зі стіновим профілем №4.

Зовнішні торці скла мають виступати за профілі №7\*\* та №8\*\* на 52мм (мал. 16).

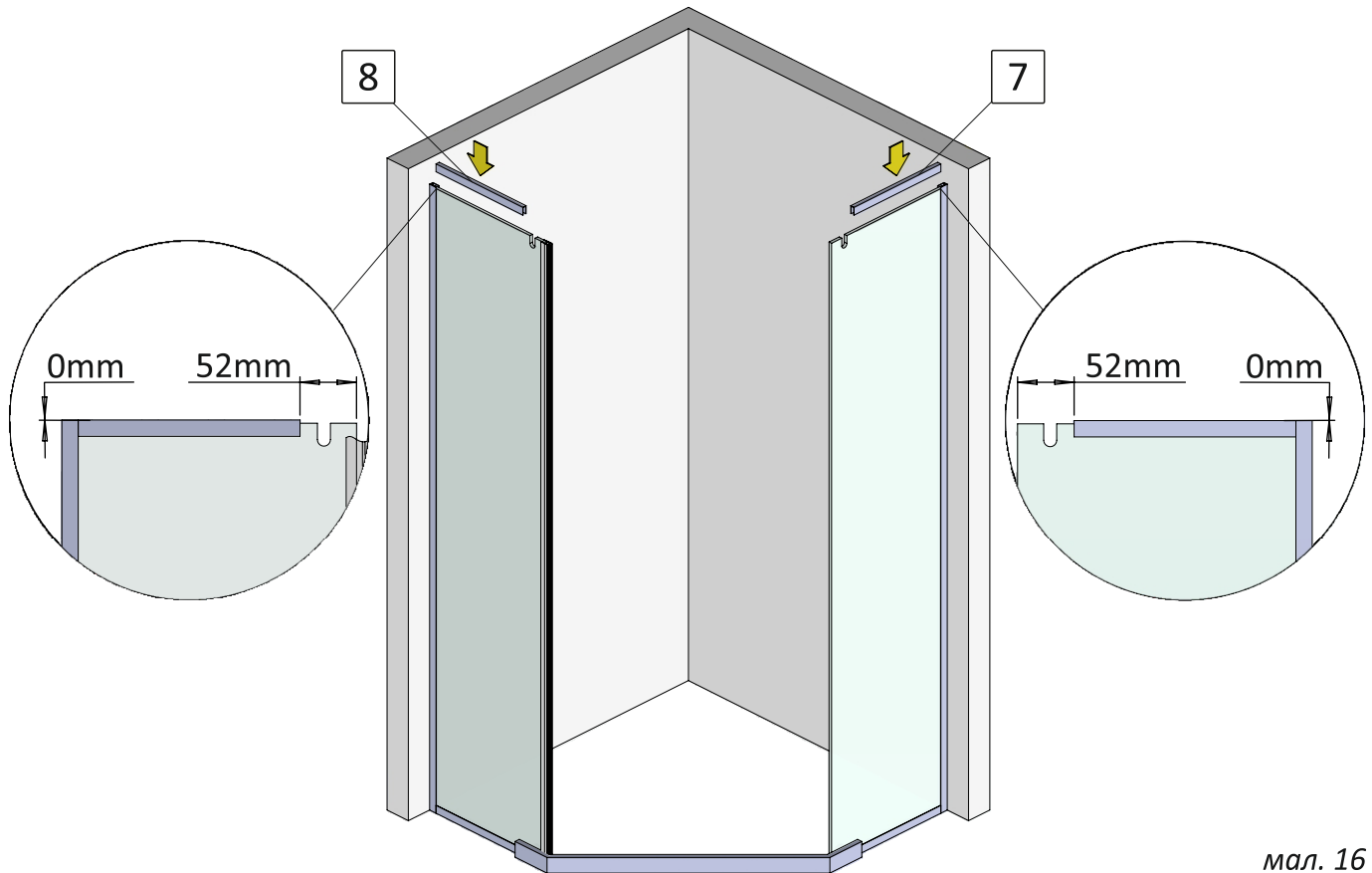

мал. 16  
(вигляд спереду)

2.6. Розберіть тримач осьовий №9 (мал. 17).



мал. 17

2.7. Закріпіть у верхній частині бічних стінок тримач осьовий №9, через вирізи у склі №1 та №3.

Тримач осьовий має бути закріплений на одному рівні з торцями скла №1 та №3 (мал. 18).

\*\* Для душової kabini SPORTING slim. Тримач осьовий має бути закріплений на одному рівні з верхніми профілями №7\*\* та №8\*\* (мал. 19).

Зверніть увагу на сторону розташування кріплення для петлі!

Зверніть увагу на наявність однієї прокладки з зовнішньої сторони скла, та двох прокладок з внутрішньої сторони скла!

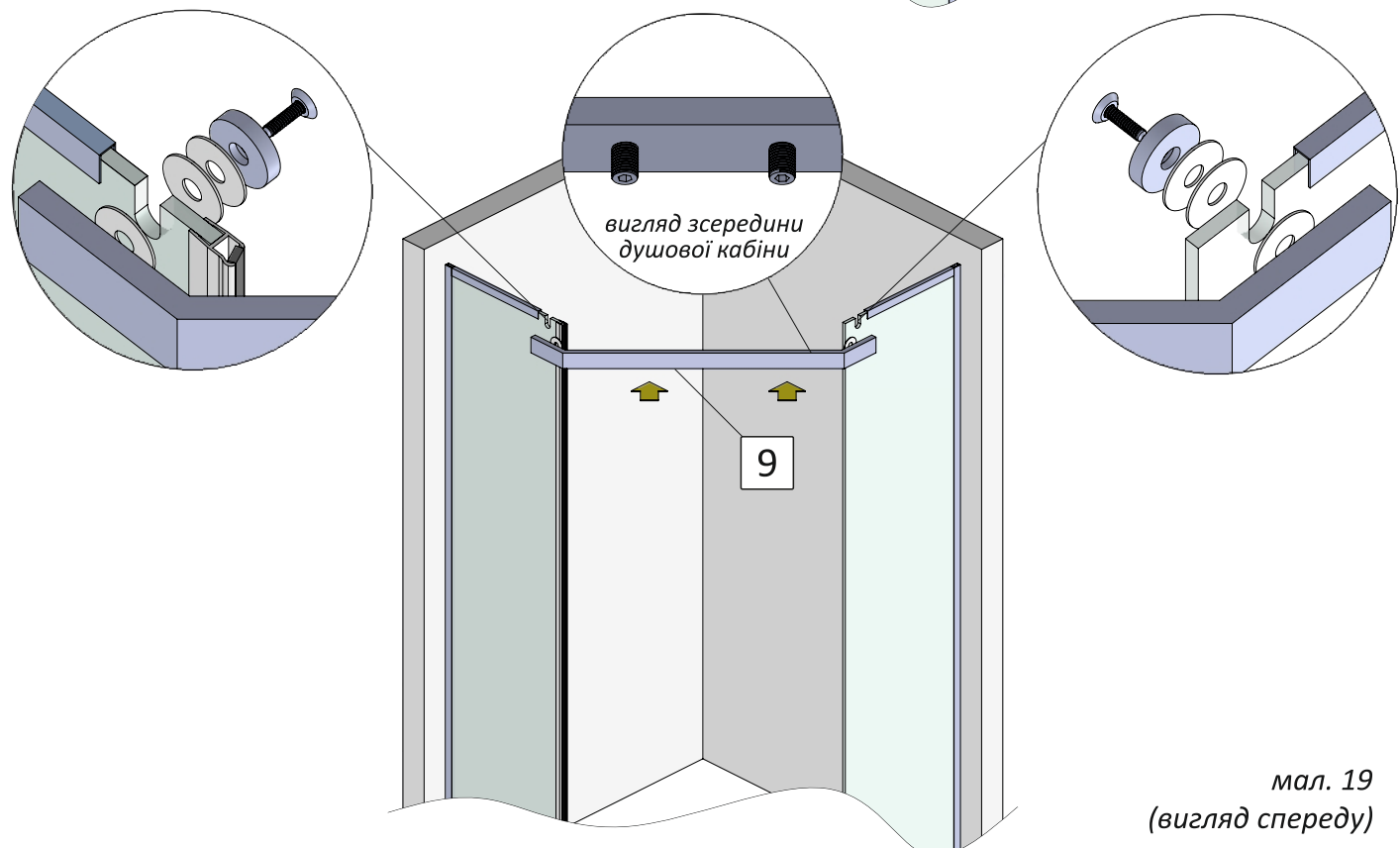
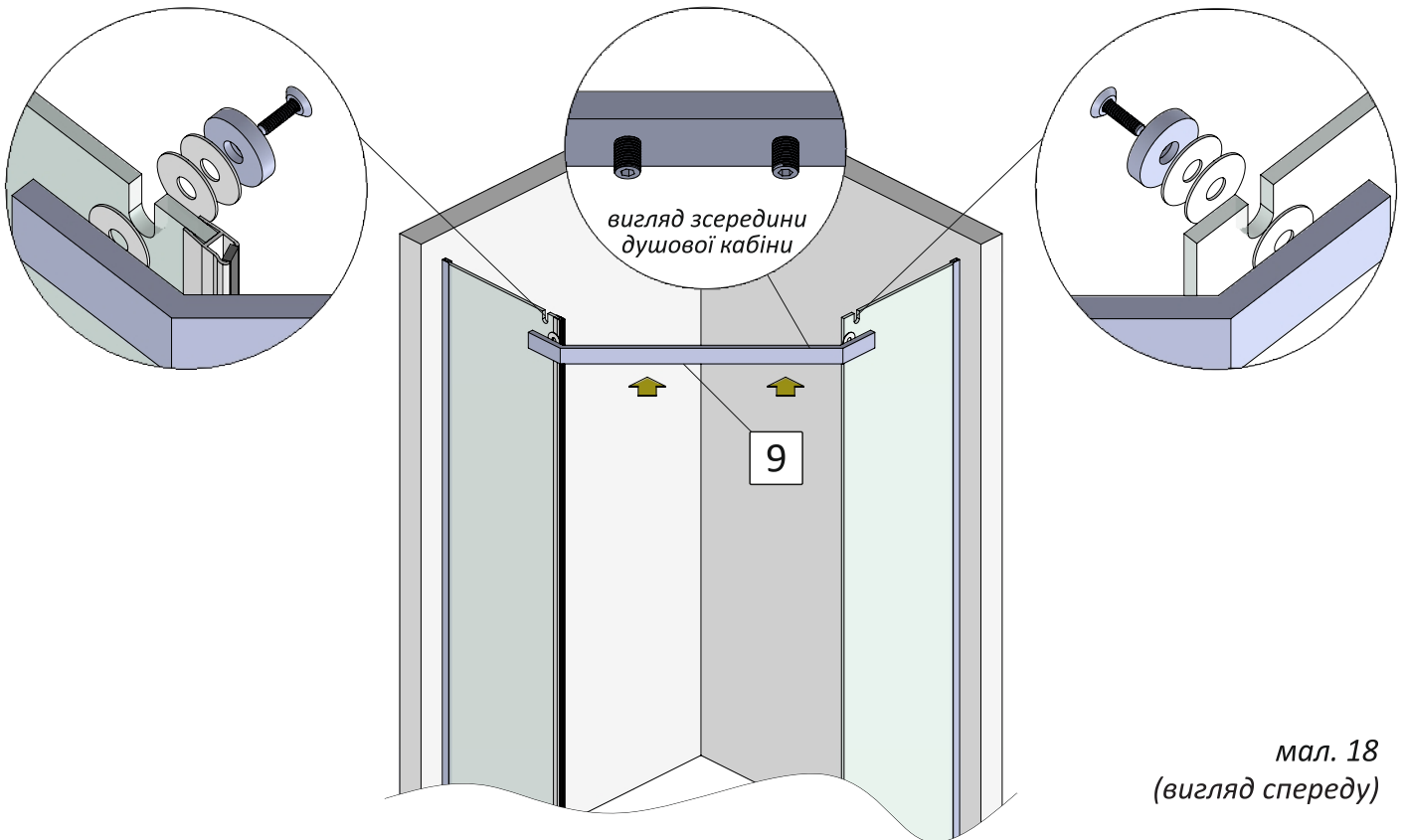

### 3. Встановлення дверей.

3.1. За допомогою шестигранного ключа розберіть петлі №10 (мал. 20).

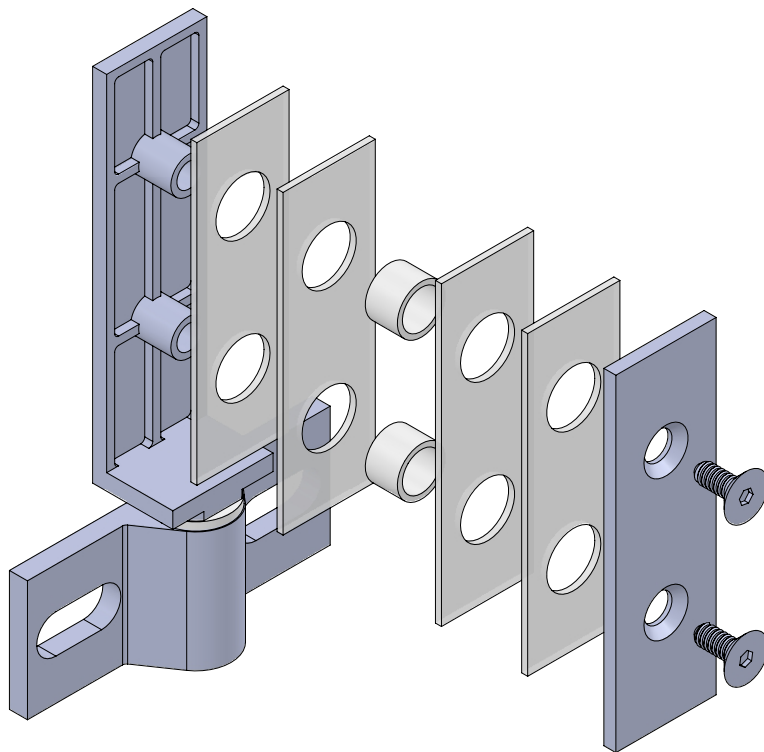

мал. 20

3.2. Встановіть та закріпіть петлі №10 на скляні двері №2 (мал. 21).

**Увага! Гвинти петель під шестигранний ключ повинні бути розташовані з внутрішньої сторони душової kabіни.**

Зверніть увагу на наявність однієї прокладки з внутрішньої сторони скла, та двох прокладок з зовнішньої сторони!

У разі, якщо духова kabіна має захисне покриття скла (у назві виробу є слово ЗАХИСТ), переконайтеся в тому, що сторона скла із захисним покриттям знаходиться всередині душової kabіни (ця сторона помічена стікером «ЗАХИСНЕ ПОКРИТТЯ»). У разі, якщо у назві виробу є слово ЗАХИСТ, а внутрішня поверхня скла не має стікера, душову kabіну не встановлювати. Одразу звернутися до компанії-виробника.

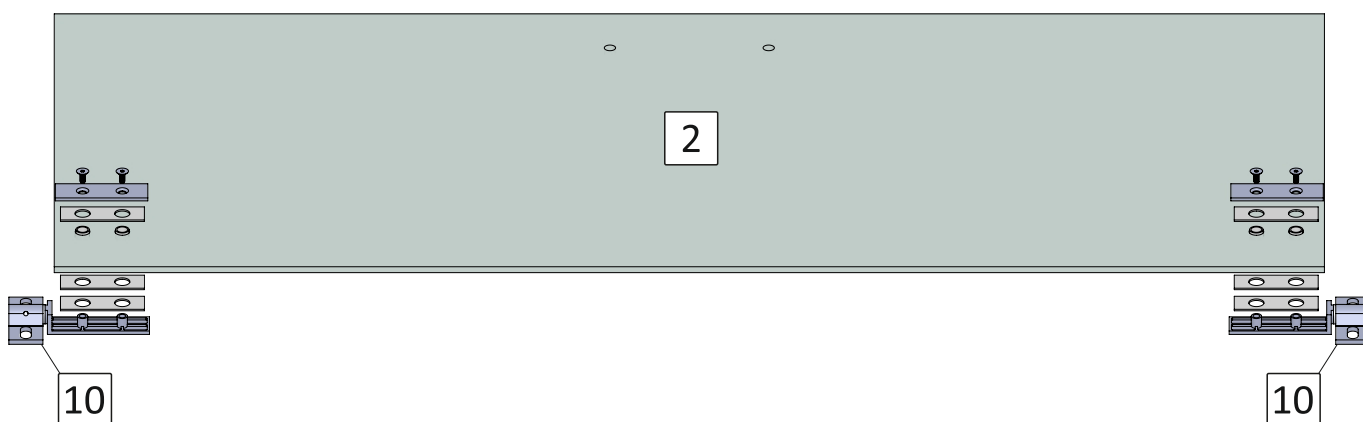

мал. 21

3.3. Встановіть скляні двері в отвір між бічними стінками. Закріпіть петлі у посадочних місцях осьових тримачів. Розташуйте петлі так, щоб гвинти осьових тримачів були розміщені по центру монтажних отворів петель (мал. 22).

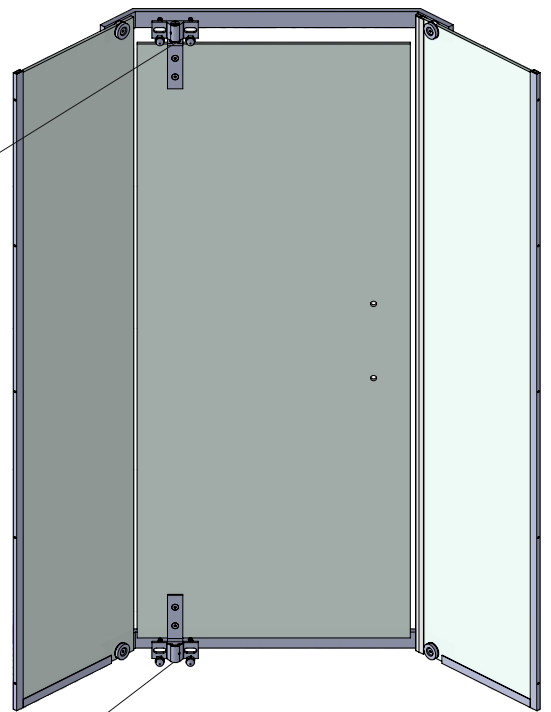
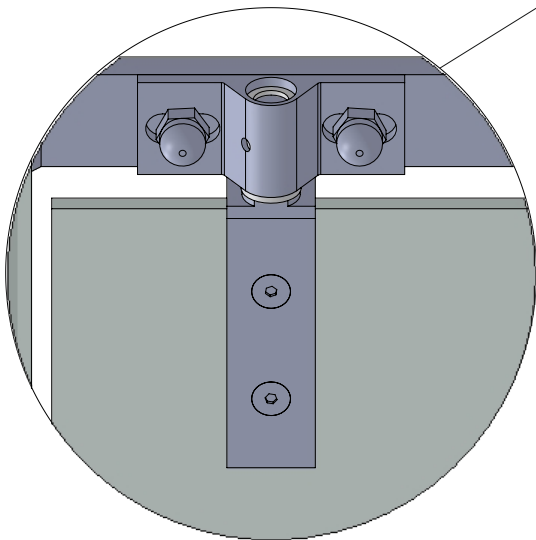

мал. 22  
(вигляд зсередини kabіни)

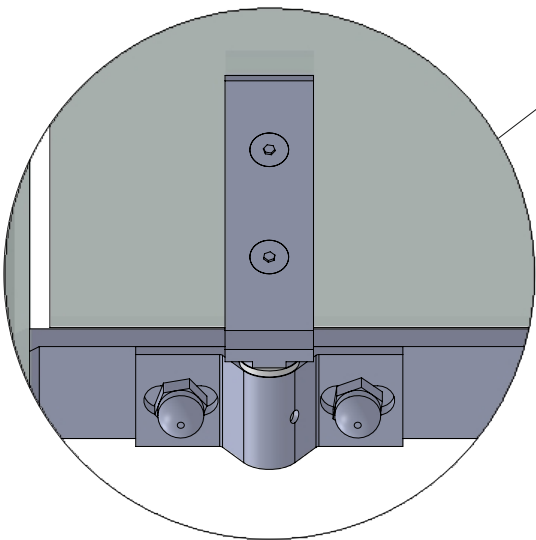

3.4. На торець встановлених дверей, з боку ручки, одягніть магнітний ущільнювач №12.

Верхню частину магнітного ущільнювача розташуйте врівень із верхнім торцем скла. Нижній торець скла повинен виступати за нижню частину магнітного ущільнювача на 9мм (мал. 23).

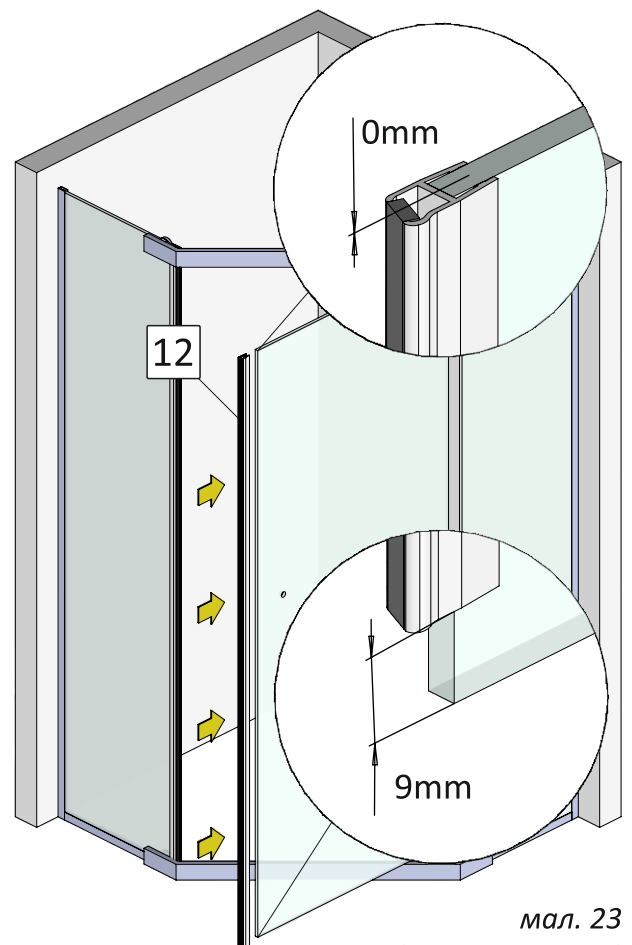

мал. 23  
(вигляд спереду)

3.5. На торець відчинених дверей з боку петель одягніть ущільнювач №13.

Верхню частину ущільнювача №13 розташуйте врівень із торцем скла. Нижня частина ущільнювача повинна виступати на 8 мм за торець скла (мал. 24).

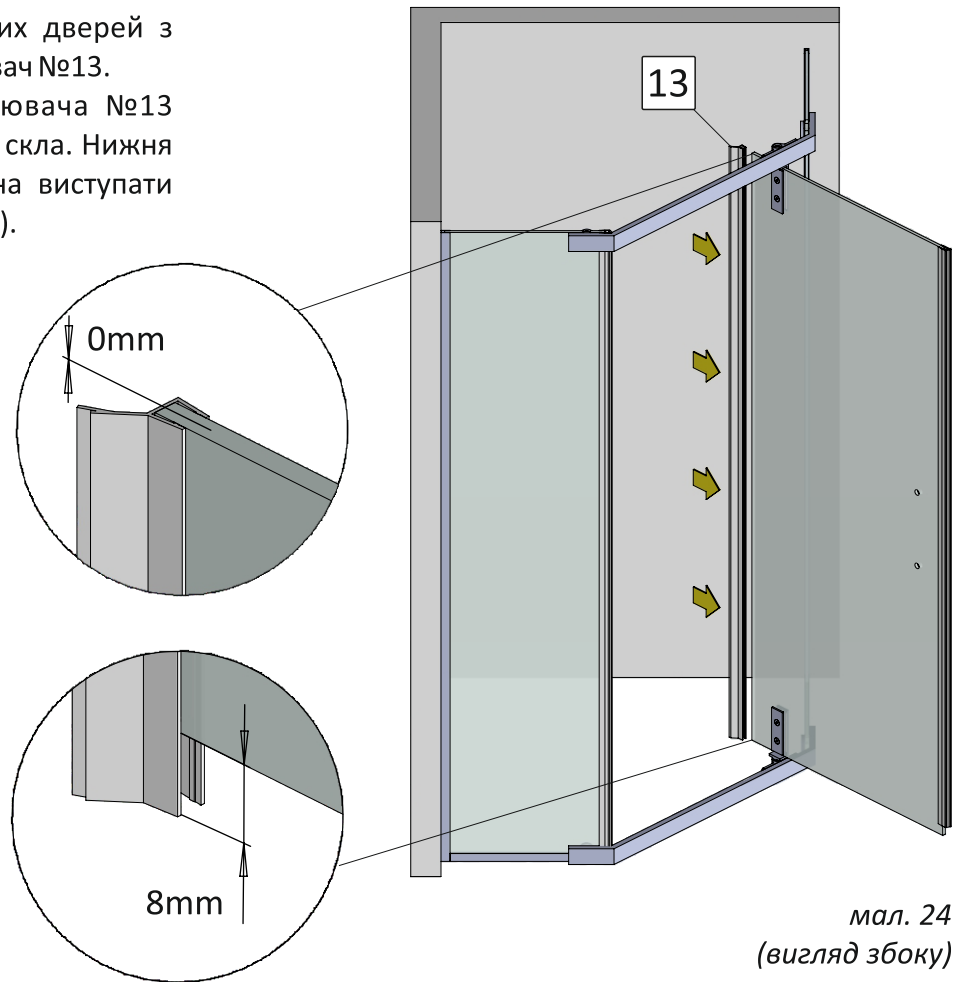

3.6. Зачиніть двері та перевірте щільність прилягання магнітних ущільнювачів №12 по всій висоті.

За потреби відрегулюйте щільність прилягання магнітних ущільнювачів. Для цього змініть положення дверних петель №10 у місцях їх фіксації на верхньому та нижньому осевих тримачах №9 (мал. 25).

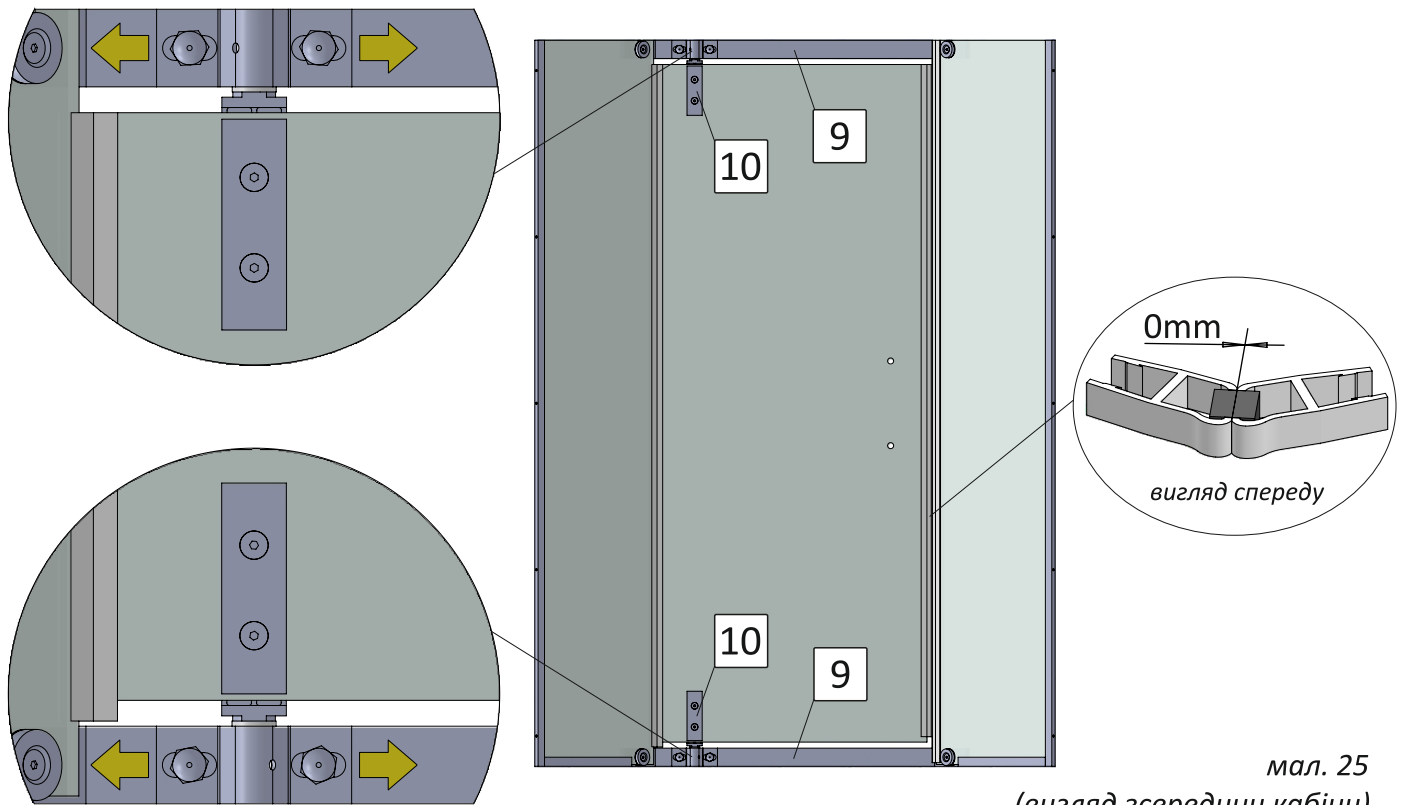

3.7. Зробіть два заміри в нижній частині дверей (мал. 26):

Розмір №1 — від магнітного ущільнювача №12 встановленого на бічній стінці до петлі №10;

Розмір №2 — від петлі №10 до ущільнювача №13.

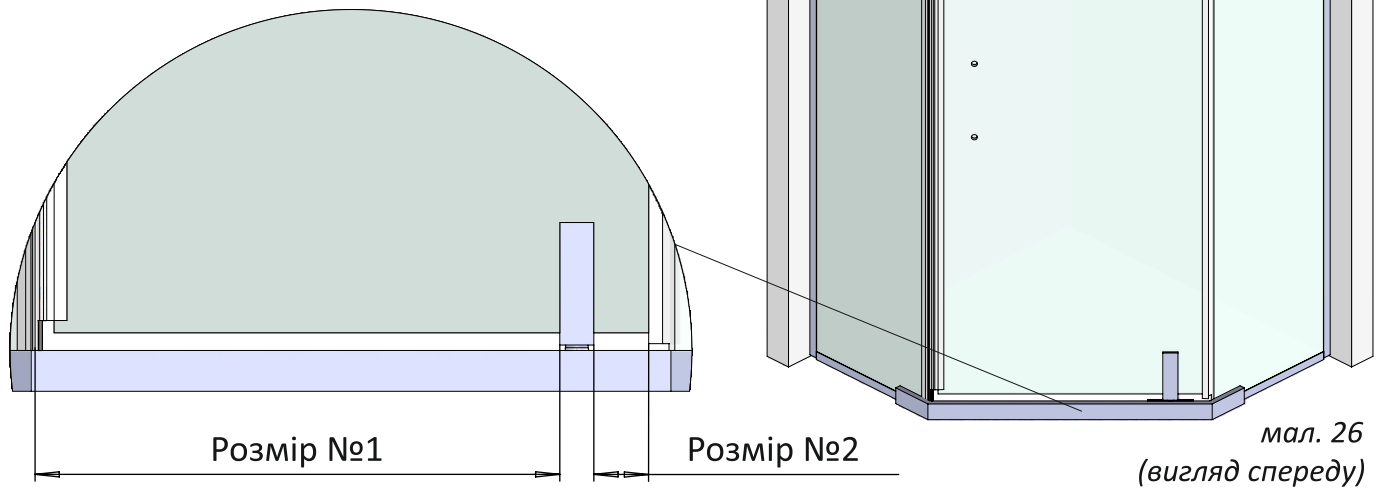

3.8. За допомогою канцелярського ножа розріжте ущільнювач з відливом №11 на дві частини, розмірами №1 та №2, отримані згідно замірів у пункті 3.7. (мал. 27).

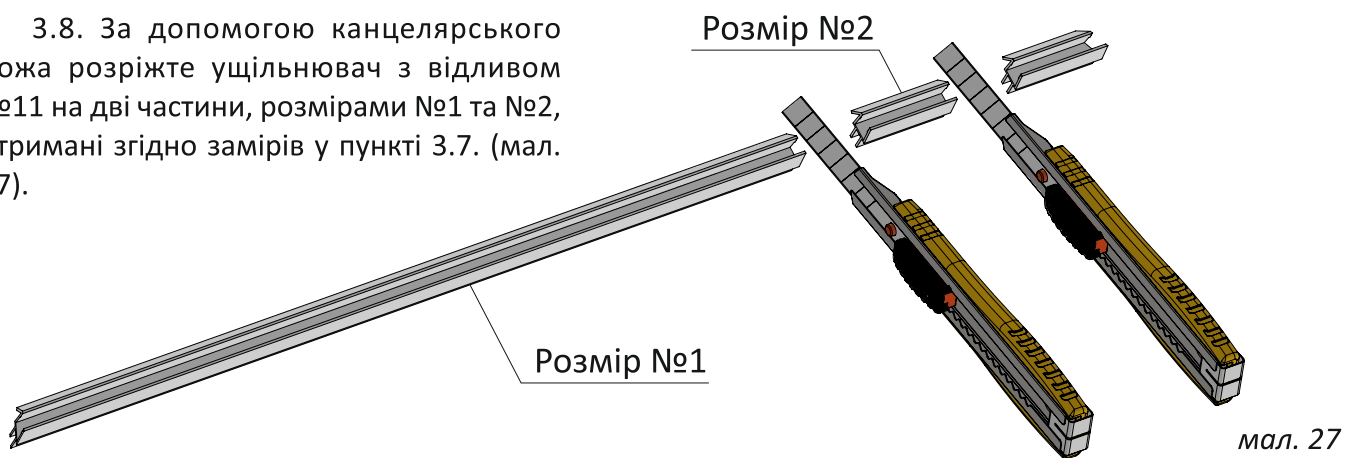

3.9. Одягніть обидва ущільнювача з відливом №11 на нижній торець скла дверей. Для більшої зручності рекомендуємо повністю відкрити двері. Переконайтеся, що відлив спрямований усередину душової kabіни (мал. 28).

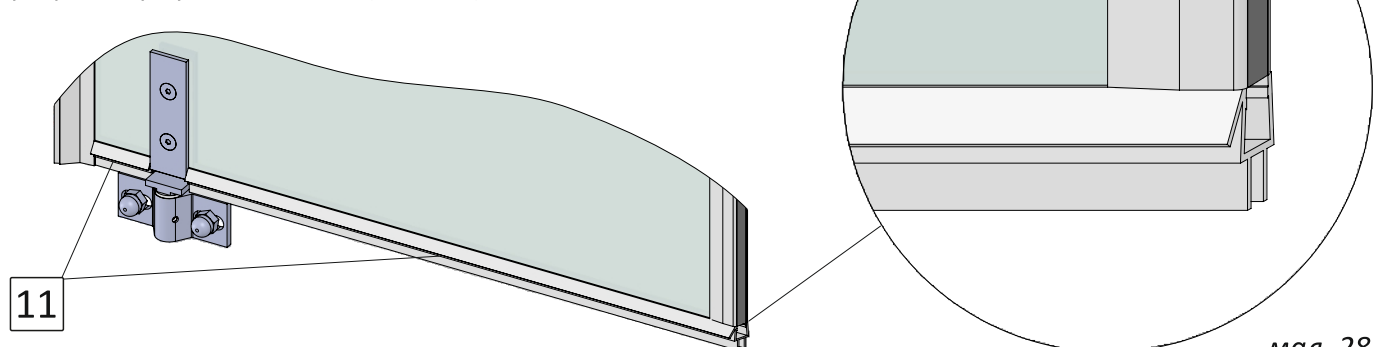

3.10. Встановіть на двері ручку №14\* (мал. 29).

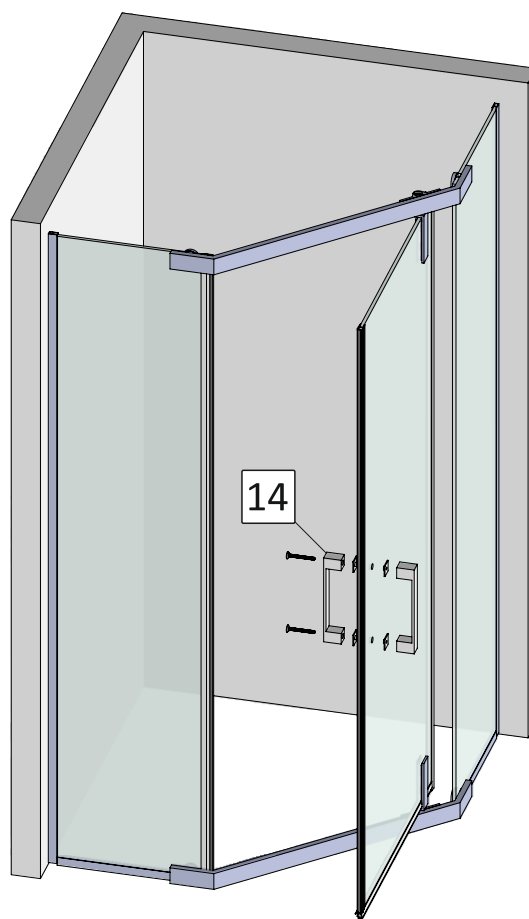

мал. 29  
(вигляд збоку)

3.11. Для забезпечення більшої герметичності душової kabіни, за допомогою силікону, виконайте герметизацію стиків осьового тримача №9 що на підлозі, зі склом лівої та правої бічних стінок. Герметизацію виконати всередині душової kabіни (мал. 30).

Рекомендуємо підібрати колір силікону відповідно до кольору профілів.

3.12. Час повного висихання силікону не менше 12 годин. Не користуйтеся душовою kabіною протягом цього часу.

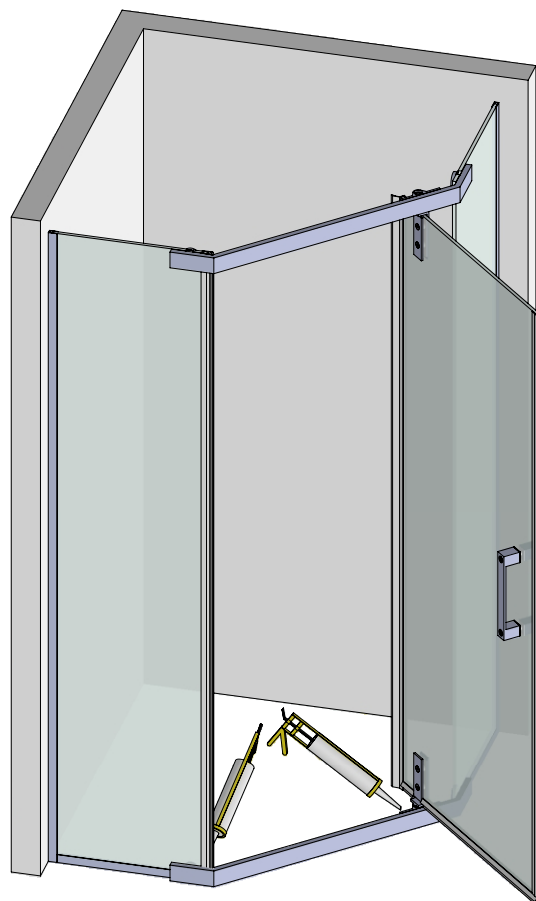

мал. 30  
(вигляд збоку)

## ГАРАНТІЯ

Компанія-виробник ТМ Liberta надає гарантію на вироби у відповідності до нижче перерахованих принципів та встановлених Законом умов. Гарантія діє лише у випадку надання правильно заповненого гарантійного талону. Монтування виробу повинне проводитися згідно вказівок інструкції з монтажу та будівельної підготовки. Гарантія, яку надає виробник на основі чинного Цивільного Кодексу, надає покупцю право на безкоштовне усунення дефекту виробу, який він придбав. За для власних інтересів наполягайте на повному заповненні гарантійного талону в місці придбання товару.

Компанія-виробник ТМ Liberta не несе відповідальності за можливу шкоду прямо або побічно заподіяну продукцією виробника людям, домашнім тваринам або майну, якщо це відбулося в результаті недотримання правил зберігання, монтажу та умов експлуатації виробів, умисних або необережних дій споживача або третіх осіб, а також за можливі збитки споживача за час, протягом якого він не мав нагоди користуватися виробом.

Право відповідальності за дефект, на який розповсюджується гарантія не визнається у випадку, якщо покупець звернувся після закінчення гарантійного терміну. Якщо ж рекламація визнана, гарантійний термін продовжується на період оформлення рекламації. Покупець зобов'язаний звернутися за гарантією до компанії-виробника ТМ Liberta у службу підтримки за контактами які вказані на обкладинці паспорта. Усунення дефектів, що відбулися не з вини виробника, а також післягарантійне обслуговування виконується за окрему плату.

### **Гарантія не розповсюджується на:**

- дефекти, які виявлені на змонтованому товарі;
- дефекти, які отримані під час транспортування або невідповідного способу зберігання;
- частини, які природно зношуються на протязі строку експлуатації (ущільнювачі, втулки, петлі, ролики, ручки та інше);
- захисне покриття скла, яке природно зношується на протязі строку експлуатації;
- дефекти, які спричинені неправильним монтуванням, що не відповідає будівельній підготовці та вказівкам у інструкції по монтажу;
- дефекти, що виникли у зв'язку з неправильним використанням та доглядом;
- знос виробу при інтенсивному використанні;
- механічні або інші пошкодження виробу, пов'язані з непередбачуваними ситуаціями (пожежа, землетрус та інше);
- дефекти, що виникли при використанні виробу в неприйнятних або екстремальних умовах (наприклад в сауні та інше);
- дефекти, що виникли внаслідок самостійної зміни конструкції покупцем або іншими особами після купівлі виробу;

### **Вимоги:**

Гарантійний талон та товарний чек дбайливо зберігайте протягом усього терміну дії гарантії. При оформленні рекламації від Вас обов'язково вимагатимуть оригінали вищеперерахованих документів!

### **Гарантійний термін:**

Гарантійний термін починається з дати купівлі виробу покупцем, зазначеної у гарантійному талоні.

**ПАСПОРТ**  
на виріб ТМ Liberta

Виріб: \_\_\_\_\_

Модель: \_\_\_\_\_

Номер замовлення: \_\_\_\_\_

Виробник: ТМ Liberta

Країна виробництва: Україна

Дата виробництва: « \_\_\_\_ » \_\_\_\_\_ 20 \_\_\_\_ року

Гарантійні зобов'язання: при виконанні правил зберігання та експлуатації

Гарантія: \_\_\_\_\_ місяців з дня продажу

Штамп виробника: \_\_\_\_\_

**ГАРАНТІЙНИЙ ТАЛОН**  
фірма продавець

Назва організації: \_\_\_\_\_

Адреса: \_\_\_\_\_

Телефон: \_\_\_\_\_

ПІБ продавця: \_\_\_\_\_

Дата продажу: « \_\_\_\_ » \_\_\_\_\_ 20 \_\_\_\_ року

Виріб отриманий у повному комплекті з інструкцією по експлуатації.  
З умовами гарантійного обслуговування ознайомлений та згоден.

\_\_\_\_\_ Підпис \_\_\_\_\_ ПІБ Покупець

\_\_\_\_\_ Підпис \_\_\_\_\_ ПІБ Продавець

Штамп фірми продавця